

KITS DE SUSPENSÃO RK 51625C / RK 51691C DICAS DE APLICAÇÃO



RK 51625C

CITROEN C3



RK 51691C

PEUGEOT 307

DICA 1: MONTAGEM COXIM CORRETA

Montar a haste do amortecedor sobre a ferragem de apoio que se encontra no amortecedor, para posterior montagem do coxim e rolamento.

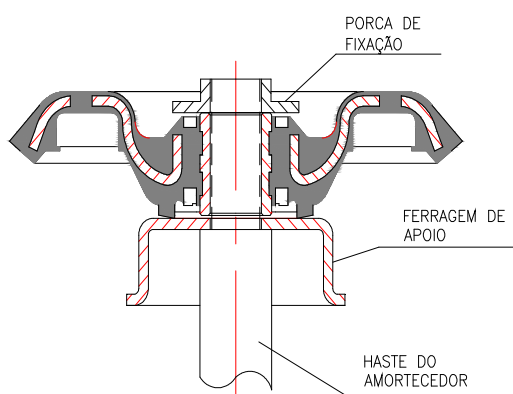

Sintoma: A haste do amortecedor tem apoio sobre a ferragem. Perfeito funcionamento do conjunto.

DICA 2: MONTAGEM COXIM ERRADA

Montar a haste do amortecedor direto sobre o tubo interno do coxim sem montar a ferragem de apoio da haste.

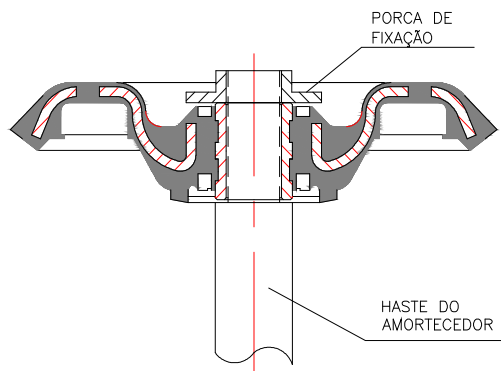

Sintoma: A força aplicada direta sobre o tubo rompe a borracha. A haste do amortecedor sobe danificando outras peças do veículo.

DICA 3: FIXAÇÃO DO COXIM

Após encaixar os componentes nas posições recomendadas, apertar a porca da haste do amortecedor, com o conjunto na bancada, e aguardar para aplicar o torque final:

TORQUE FINAL: Sempre com veículo no solo.

ALINHAMENTO: Sempre após a montagem, "efetuar o alinhamento da direção do veículo".

Sintoma: O não cumprimento das posições corretas dos componentes, bem como, a aplicação de torque final com o veículo no ainda alto, compromete diretamente no alinhamento de direção e no bom desempenho das peças. Estas condições isentam os produtos de garantia.